

Sürekli Kesim Dilimleyiciler

FULL

- ✓ Her çeşit ekmeğin kesintisiz dilimlenmesi
- ✓ Motorlu tahrik kayışları sayesinde yüksek hız
- ✓ Ödün vermeyen sağlamlık
- ✓ Ayarlanabilir hız



Saatte 1000 somuna kadar

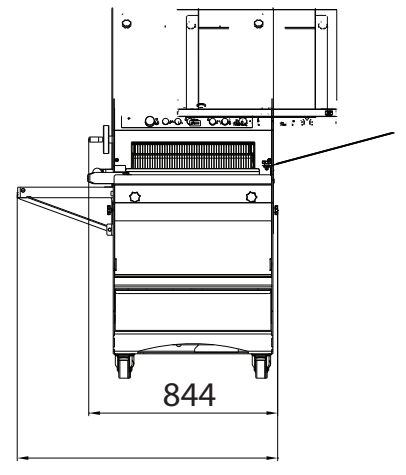
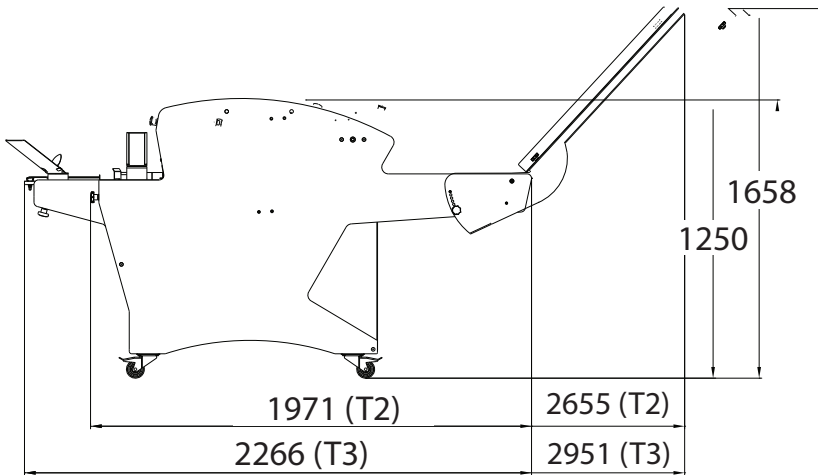

1164 (T2 blower)





Ön kontrol paneli

Üst bant yüksekliğinin motorlu ayarı (somun yüksekliği). Ön panel kontrollerinin yanında, bir zamanlayıcı çalışma sürenizi doğru bir şekilde kaydeder.

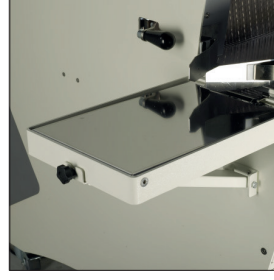

Full 520 T2

Katlanabilir torba

Üfleleyici Paketleme süresinden tasarruf sağlar.



Arka yükleme kayışı

Ayarlanabilir yan kılavuzlar sayesinde tek tip sürekli kesim sağlar.



Full 520 T3

Motorlu çıkış bandı

Ekmeğin kesildikten sonra bir arada tutulmasını sağlamak için ayarlanabilir kılavuzlarla donatılmıştır.



Değişken hızlı sürücü

Kesme hızının ekmeğe türüne göre ayarlanmasını sağlar.



Opsiyon

Yükleme rampası

Yan kılavuzlarla donatılmış, yükleme kapasitesini artırır.

ÖZELLİKLER

	FULL 520 T2	FULL 520 T3
Maks. somun boyutları cm (G x Y)	52 x 16	52 x 16
Katlanabilir torba üfleleyici	•	
Motorlu çıkış bandı		•
KW cinsinden motor gücü	1.1	1.1
Net ağırlık (kg olarak)	365	385
Bıçak tipi ve boyutları mm olarak	13 x 0.7 çelik	13 x 0.7 çelik

SEÇİMLER

Dilim kalınlığı mm	11 - 18	11 - 18
Güç kaynağı	230V üç fazlı 400V üç fazlı	230V üç fazlı 400V üç fazlı

ÖZELLİKLER

Yükleme rampası	•	•
Özel bıçaklar	•	•

Torbalama turnike

Birkaç somunun arka arkaya çok hızlı paketlenmesini sağlar.

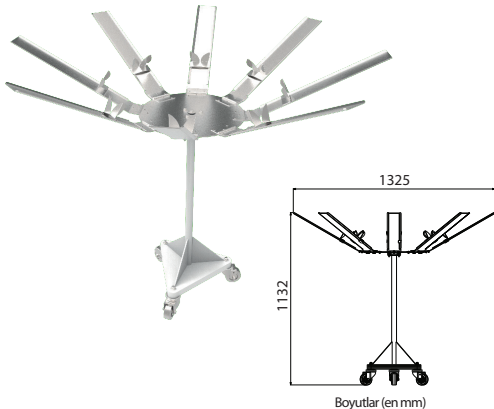

Çanta üfleleyici

Ek mobil üfleleyici



ÖZELLİKLER

Güç Kaynağı

230V TEK FAZLI

