

## Yatay Kalıplıçılar

# HF

- ✓ Hamura maksimum özen göstermek için yatay kalıplama
- ✓ Güçlü tempo
- ✓ Sessiz (-65 dB)
- ✓ Paslanmaz çelik dış yüzey



Saatte 1800 parçaya kadar

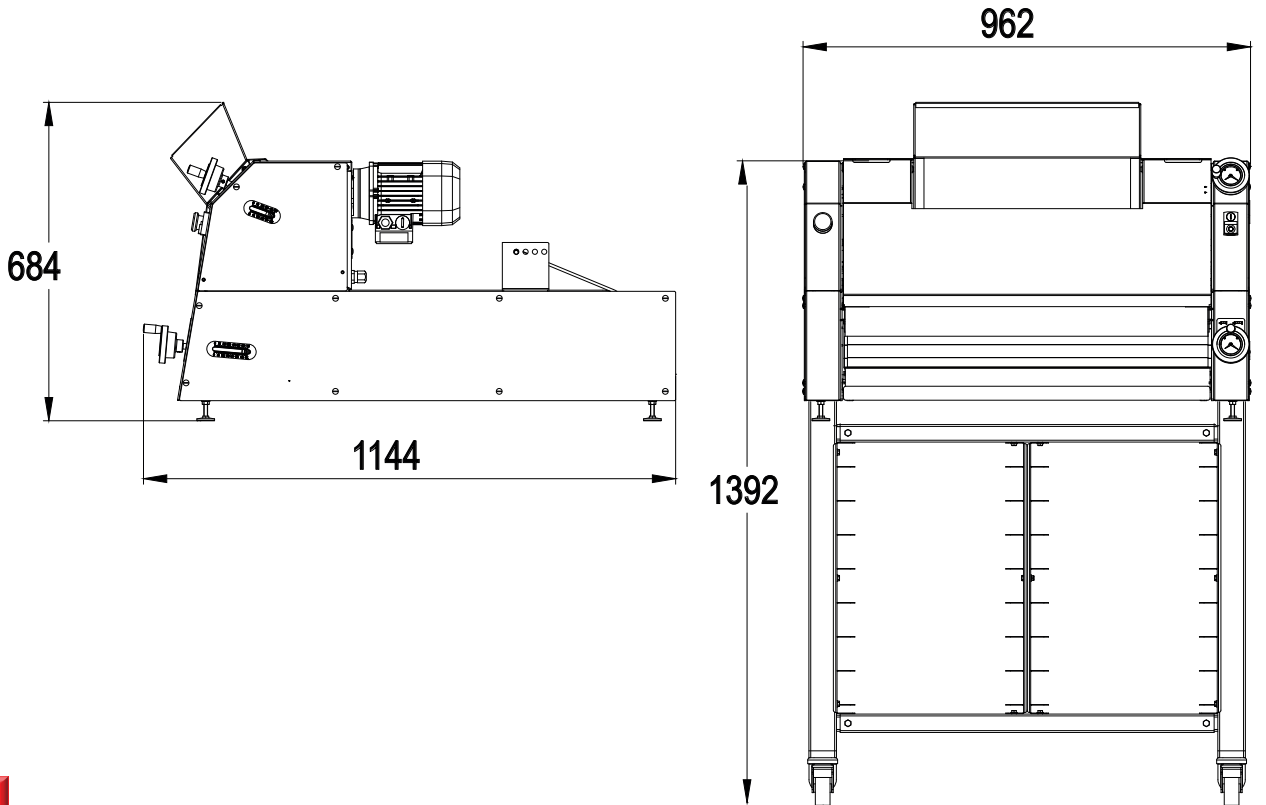



Kesme tablasında kayışlar



Bakımı kolay sıyrıcılar

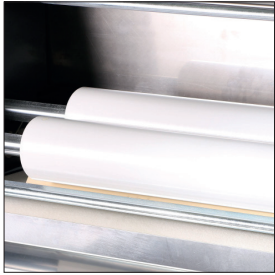

İki gıda sınıfı polietilen silindir



Ergonomik, doğru göstergeler

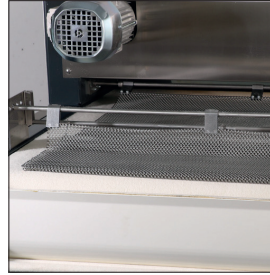

Zincir posta sayesinde aşamalı uzatma

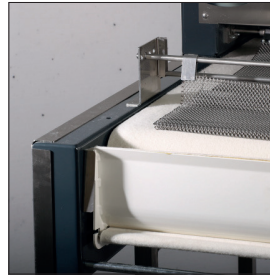

Dönüş tablosu  
Hamur parçalarının boyutuna göre kendinden ayarlı.



Ön uzama modülü

## ÖZELLİKLER

HF

Gram olarak hamur parçalarının min/max ağırlığı	50 / 1300
İki gıda sınıfı PETP haddeleme silindiri	•
Saatte parça olarak maksimum hız	1800
kW cinsinden motor gücü	0.37
kg cinsinden net ağırlık	180

## SEÇİMLER

Güç kaynağı	230V üç fazlı 400V üç fazlı
Sol / sağ kontroller	istek üzerine
Kemer tipi	Yün Yüntop Sentetik

## SEÇENEKLER

Sivri uç kemer	•
Besleme kayışı	•
Kendi kendine yeten un dağıtıcısı	•
Ön uzama modülü	•
Giriş kılavuzları	•
Motorlu çıkış bandı	•