

Hacimsel bölücü

PESOP

- ✓ Hava basıncı hacimsel bölücü
- ✓ Paslanmaz çelik dış yüzey
- ✓ Düzenlilik ve doğruluk
- ✓ Güçlü tempo
- ✓ Hamura saygılı davranan teknoloji

Saatte 2000 parçaya kadar

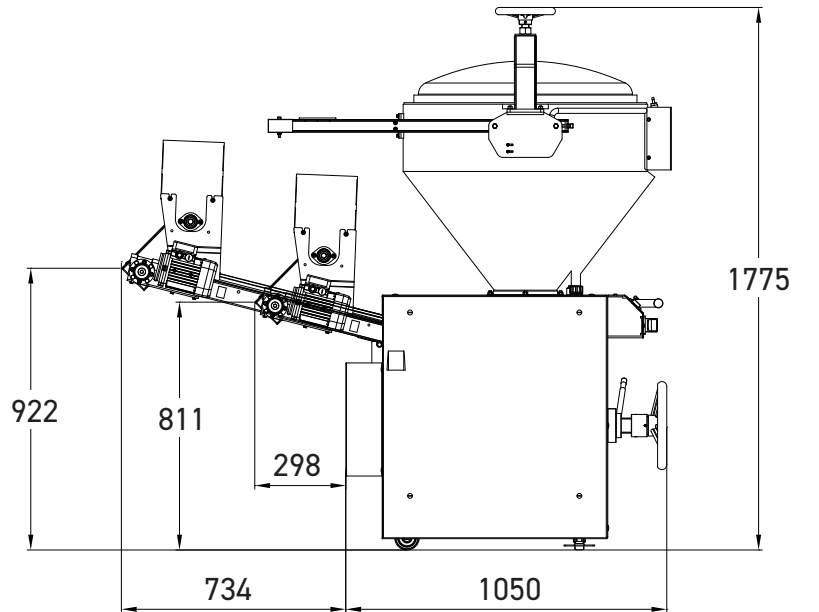
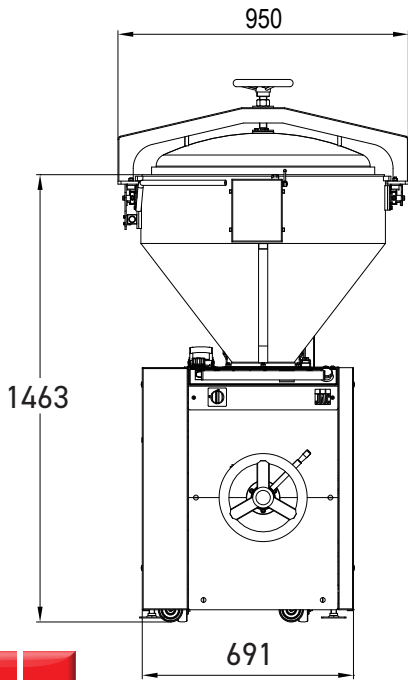

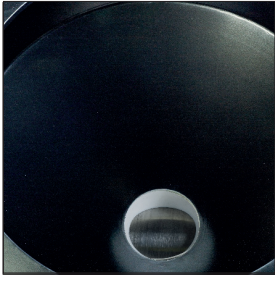

Hava basıncı teflon kaplı hazne
Entegre kompresörlü
160 kg kapasiteli.

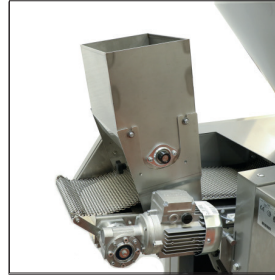

Kendi kendine yeten un dağıtıcısı
Hamur parçalarının banta yapışmasını engeller.



Hamur parçası ağırlık ayar çarkı
Ağırlığı hızlı ve doğru bir şekilde ayarlar.



Yağ geri dönüşüm sistemi
Yağ tüketimini azaltır.
Kartuş filtresi ve düşük seviye uyarısı ile donatılmıştır.
Dış dolgu.

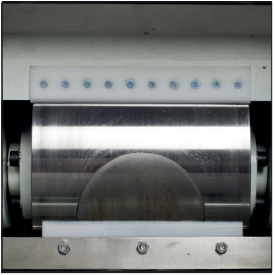

Paslanmaz çelik tambur

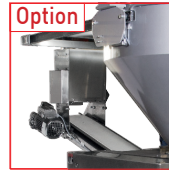

Option
820 mm uzunluğunda dışarı besleme kayışı

ÖZELLİKLER

	PE50P
Saatte parça olarak 3 programlanabilir hız	900 - 2000
Kendi kendine yeten un dağıtıcısı	•
Paslanmaz çelik tambur	•
Dökme demir piston	•
Geri sayım sayacı	•
Yağ geri dönüşüm sistemi	•
370 mm uzunluğunda hamur parçası çıkış bandı	•
kW cinsinden motor gücü	2.4
Güç kaynağı	400V Üç fazlı
Kg cinsinden net ağırlık	500

SEÇENEKLER

82 cm uzunluğunda hamur parçası çıkış bandı	•
Zincir posta	•
Güç kaynağı 230V tek fazlı	•
Güç kaynağı 230V üç fazlı	•

74 MM PİSTON

95MM PİSTON

109MM PİSTON 119MM PİSTON 131MM PİSTON

Gram olarak hamur parçalarının max/dak ağırlığı | 80 / 400

| 120 / 650

| 160 / 850

| 250 / 1.000

| 320 / 1.300