

PRO+

- ✓ Maksimum hijyen, iç pürüzsüz duvarlar
- ✓ Yüksek hız
- ✓ Küçük ve ergonomik
- ✓ İki farklı boyutta mevcuttur
- ✓ Sağdan veya soldan yükleme

Saatte 1600 parçaya kadar



*Bölücü ve kalıplayıcı dahil değildir.

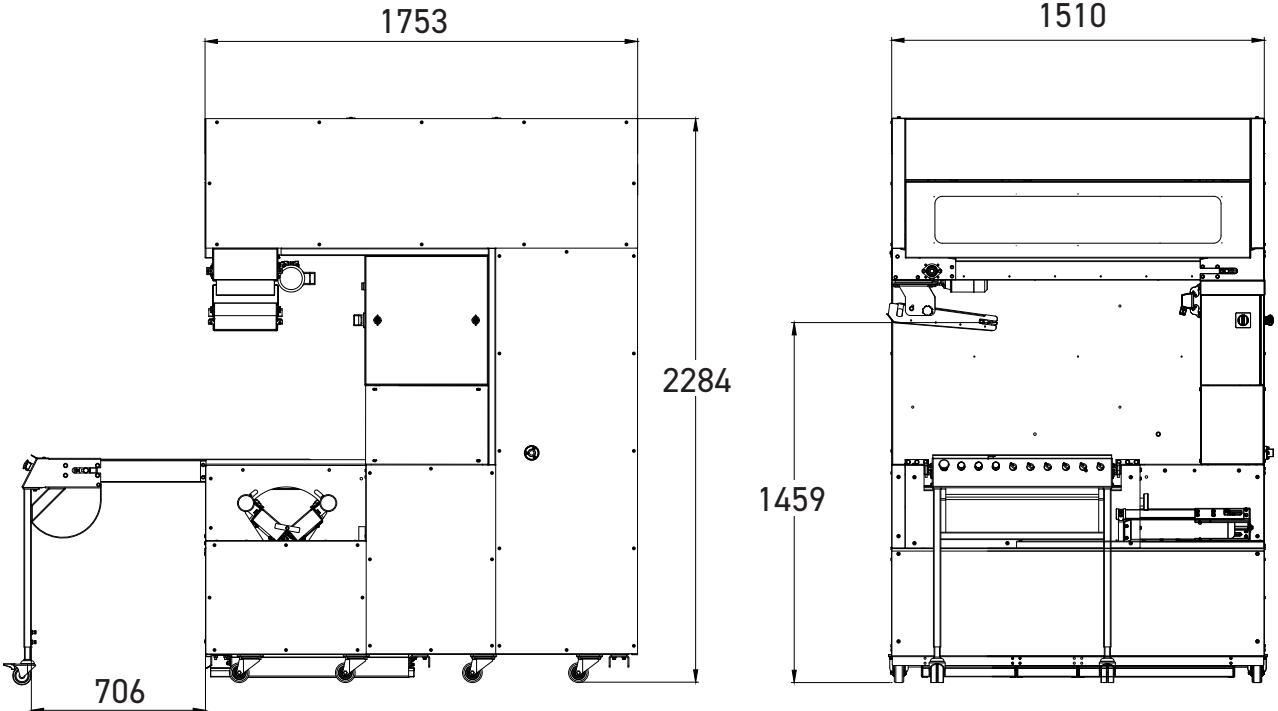



İki çalışma yüzeyi olan oluklar (Arconet®'te)
Anti-bakteriyel ve su itici tedavi.



Korumalı ve hava tahliyeli antiseptik UV lambası
Prova alanını sterilize eder ve nemi tahliye eder.



Kontrol Paneli
Basit, merkezi kontrol için



Boşaltma kulesi
Harici bir kalıplıca ile bir konfigürasyon için 180° döndürülebilir.

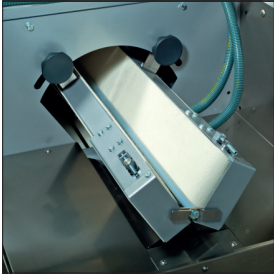

Yatay yuvarlama
Doğru bir ayar için kayışın ayarlanabilir eğimi.



Uzun tahliye kemeri (200 cm)

Özellikler

	PRO+
mikrop öldürücü lamba	•
Geri çekilebilir tahliye kemeri	•
Boşaltma kayışı	•
Un dağıtıcısı	•
Su itici oluklar (Arconet®)	•
Ayarlanabilir yuvarlama	•
Hava çıkarıcı	•
kW cinsinden motor gücü	0.72
kg cinsinden net ağırlık	655

Seçenekler

Motor Gücü	230V üç fazlı 400V üç fazlı
Hamur parçaları boşaltma bandı	Dahili Harici Harici uzun
Çıkış türü	Sol Sağ
Bölücü konumlandırma	Önden Yanal

Opsiyonlar

Harici boşaltma bandı	•
Giriş transfer kayışı	•
Güç kaynağı 230-380V üç fazlı 60Hz	•
Uzun tahliye kemeri (200 cm)	•

STANDART OLUKLAR: 600G MAKS HAMUR PARÇASI

Özellikler

Uzunluk x genişlik x derinlik cm cinsinden	230 x 150 x 175
Olukların cm cinsinden uzunluğu	122
Olukların genişliği cm	13
Kullanılabilir oluk sayısı	59
350 gr hamur parçaları ile kullanılabilir kapasite	295
Tekne başına hamur parçası sayısı	5
550 gr hamur parçaları ile kullanılabilir kapasite	236
Tekne başına hamur parçası sayısı	4

DAKİKA OLARAK PROGRAMLAMA ZAMANI

STANDART OLUKLAR: 600G MAKS HAMUR PARÇASI

HAMUR PARÇA SAYISI YUVA BAŞINA PARÇA SAYISI		960 saate	1200 saate	1400 saate
236	4	15	12	10
295	5	18	15	13
413	7	26	21	18

GENİŞ OLUKLAR: 950G MAKS HAMUR PARÇASI

ÖZELLİKLERİ

Uzunluk x genişlik x derinlik cm cinsinden	230 x 150 x 175
Olukların cm cinsinden uzunluğu	122
Olukların genişliği cm	16
Kullanılabilir oluk sayısı	47
350 gr hamur parçaları ile kullanılabilir kapasite	235
Tekne başına hamur parçası sayısı	5
550 gr hamur parçaları ile kullanılabilir kapasite	Reset
Tekne başına hamur parçası sayısı	4
950 gr hamur parçaları ile kullanılabilir kapasite	141
Tekne başına hamur parçası sayısı	3

DAKİKA OLARAK PROGRAMLAMA ZAMANI

Tekne başına hamur parçası sayısı		960 saate	1200 saate	1400 saate
141	3	8	7	6
188	4	12	9	8
235	5	15	12	10
329	7	21	17	14



KONFIGÜRASYON ÖRNEKLERİ

