

SWIFT

- ✓ Otomatik dilimleme yönetimi için Akıllı Dilimleme Konsepti
- ✓ Seri üretim çok formatlı dilimleyici
- ✓ Ergonomi ve üretkenlik
- ✓ Hızlı kesim döngüsü
- ✓ Ekonomik
- ✓ Çok yönlülük

Saatte 300 somuna kadar

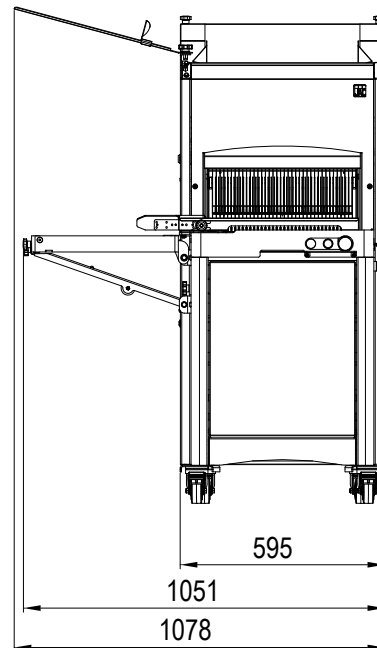

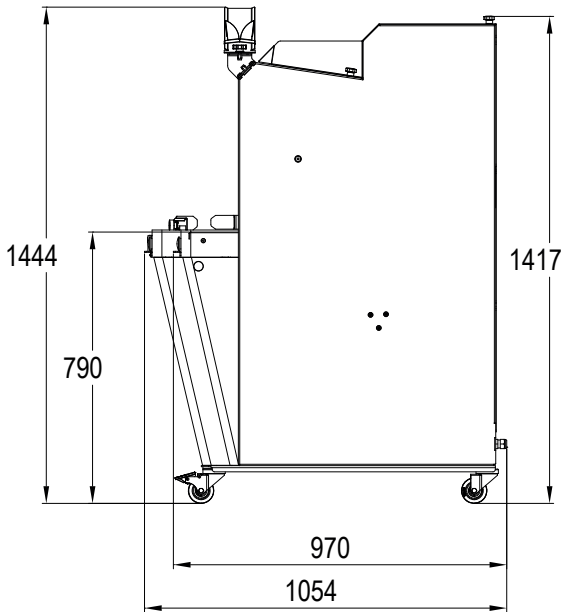

Akıllı Dilimleme Kontrolü (JAC patentli)
Somunları kıvamına göre dilimleyen sürekli otomatik kontrol sistemi. Bu, açık dokulu, kırı ve yoğun ekmeklerin eşit verimle ve herhangi bir ayar yapılmadan dilimlenmesini sağlar.

ISC genişletilmiş mod seçici.
Güvenli somun değiştirme alanı.



İki Katlanabilir torba üfleyici
Paketleme süresinden tasarruf sağlar.



Geçiş alanı, somunu yükleme masası ile kesim masası arasında aktarır.
Bir somun her aktarıldığında, değiştirme alanı onu kesme alanına yerleştirmek için döner. Operatör elini veya başka bir şey soktuğunda çalışmasını engelleyen hücreler sayesinde bu alan güvenlidir.





Mekanik bir bariyer, geçiş sırasında diğer somunların transferini engeller. Düşük, yüksek veya otomatik olarak ayarlanan hızda çalışmayı sağlar.



Dilimlenmiş somun teslimat alanı.
Teslimat alanı, dilimlenmiş somunların işlenmesini kolaylaştırmak için doğru yükseklikte bulunur. Deliklerle donatıldığından, tüm kırıntılar kurtarma tepsinine düşer.

ÖZELLİKLERİ	SWIFT 450	SWIFT 450M 
Max. Dolum Boyutu (LxWxH) in cm	44 x 31 x 16	44 x 30 x 16
Motor gücü derecesi kW	0.49	1.1
Net ağırlık kg	220	235
Bıçak tipi ve boyutları mm olarak	Çelik 13 x 0.5	Teflon 13 x 0.5
ISC genişletilmiş mod seçici	•	•

SEÇİMLERİ	SWIFT 450	SWIFT 450M 
Dilim kalınlığı mm	9 - 18	9 - 12
Motor tipi	230 V Tek faz 230 V Üç Faz 400 V Üç Faz	400 V Üç Faz

SEÇENEKLER	SWIFT 450	SWIFT 450M 
Ağır hizmet tipi motor	•	Standart
Katlanır çanta üfleyici	•	•
t4 cm ilave yükseklik	•	•
Günlük eklemeye sayacı	•	Standart
Özel Bıçaklar	•	Standart teflon