

Yatay kesim dilimleyici

ZIP

- ✓ Yürütme hızı
- ✓ Maksimum güvenlik
- ✓ Paslanmaz çelik dış yüzey
- ✓ Çok yönlülük

Saatte 2000 kesime kadar

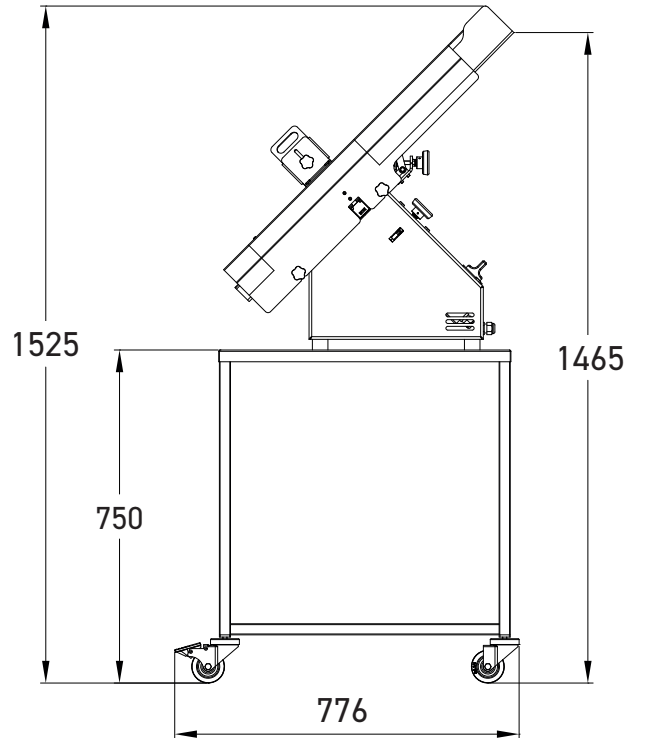
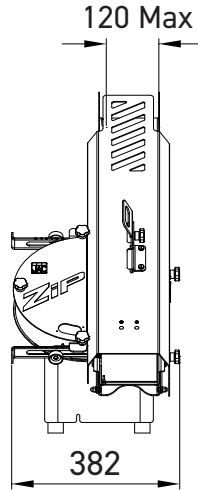
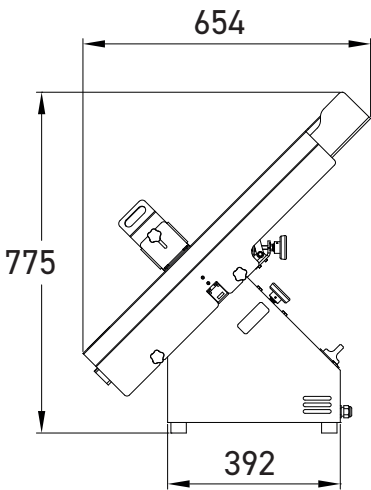



Ayarlanabilir kesme tüneli

Ayarlanabilir yükseklik ve genişlik, temiz ve hassas bir kesim sağlarken çeşitli somun türlerinin tutulmasına izin verir.



Paslanmaz 304 krom çelik yüzey



İki adet ekmek depolama sandığı



Tekerlekli sandık taşıyıcı

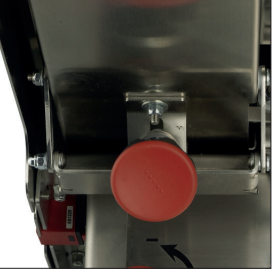

Bıçak ayar kolu

Ekmegin kesilmesinin yüksekliğini ve derinliğini ayarlamak için.

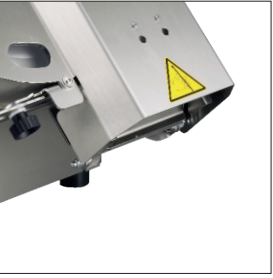

Paslanmaz çelik panjur

Kesim alanının çıkışına sabitlenmiş parmak koruma sistemi.



Fan

Yoğun kullanım sırasında daha iyi motor soğutması için.

ÖZELLİKLER

	ZIP
Maks/min ekmek boyutları (G x Y) mm olarak	60 x 40 / 120 x 80
Güç kaynağı	230V tek faz
Motor Gücü kW	0.49
Net Ağırlık (in kg)	35
Bıçak tipi ve boyutları mm olarak	300 mm Çelik çapı

AKSESUARLAR

Paslanmaz yüzey	•
Tekerlekli sandık taşıyıcı	•
İki adet sandık depolama	•